

## معمل القياسات

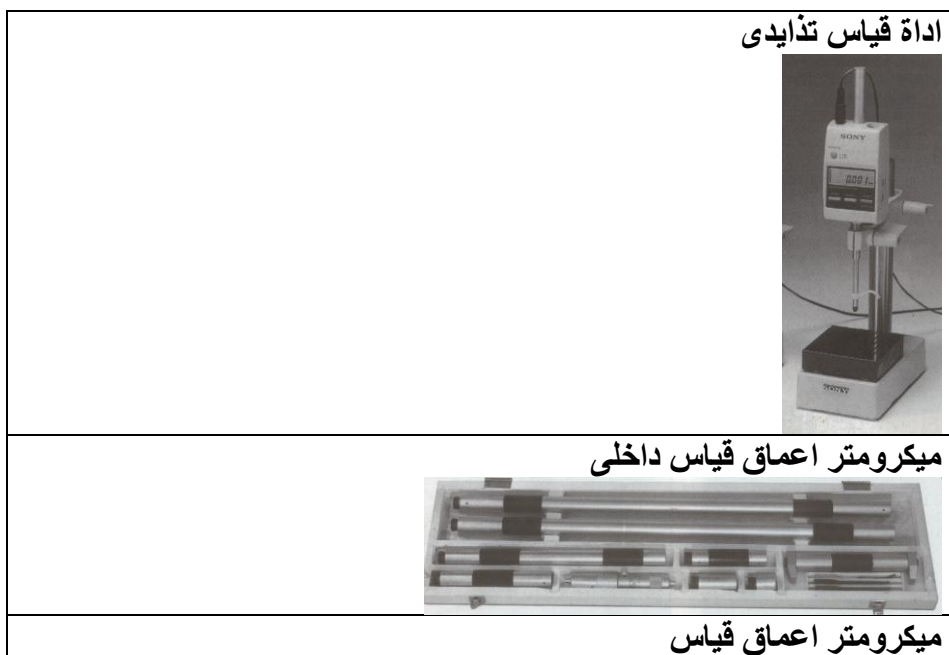

شكل ١ : معمل القياسات والدواليب الموجود بها اجهزة القياس المختلفة.





مبين ذو قرص مدرج للاستدلال

مبين ذو قرص بيان رقمي

مبين اختبار



قاعدة مغناطيسية



مستلزمات مبين اختبار

بكر ورق عرض ٥ سم وطول ٢٠ متر

قواعد مغناطيسية

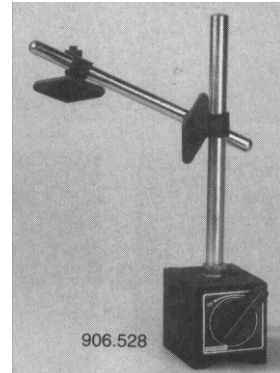

مجموعة ملحقات كتلة تحديد

كبل توصيل RS231

حامل مقاومة وارد المكسيك

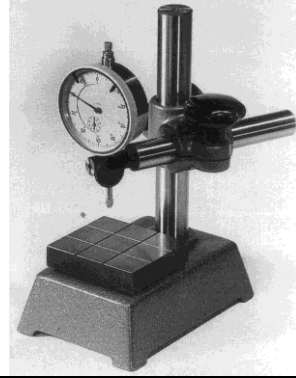

سطح ضوئى الاستواء



مبين ذو تدريج شوكبروف

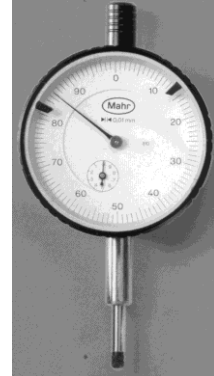

مجموعة محددات قياس دائرية

مجموعة محددات قياس مسمار

علبة صيانة خاصة بأدوات القياس

تحتوى علبة الصيانة على ادوات صيانة لاجهزة القياس كالاتى: سبرتو، فرشاة، قماش وورق تنظيف.

كتلة قياس عامة



ميكروسكوب تولميكر

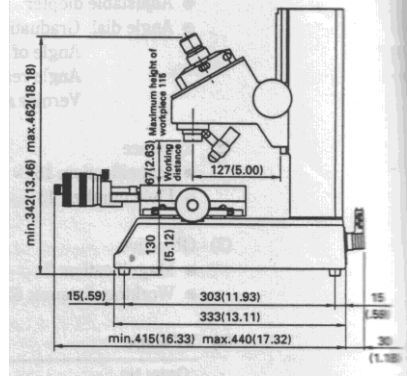

### مرآة فحص

قطر المرآة يساوي ١٥ مم ومصنوعة من الاستنليس ستيل بالإضافة الى انها مزودة بنقطة اضاءة.

### مجموعة موازنة توازي

تحتوي المجموعة على اوزان زنة ٥, ٢, ١, ٠,٥ كجم.

### تلسكوب الاستقامة الطولية

### منقلة صلب لا يصدأ

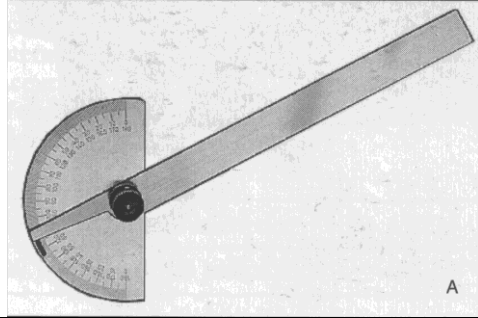

### منقلة عامة

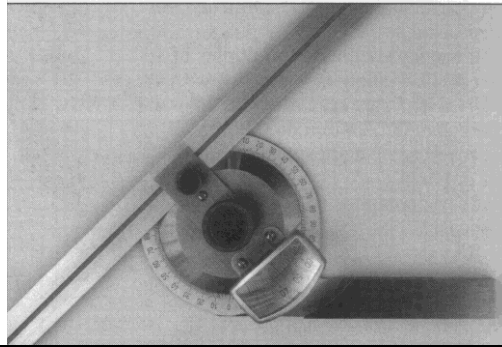

مسطرة صلب طول ٣٠ سم و ١٥ سم

### اداة قياس خطي رقمية ١٣٠٠



### اداة قياس خطي رقمية ١٤٠٠

### أداة معايرة رقمية

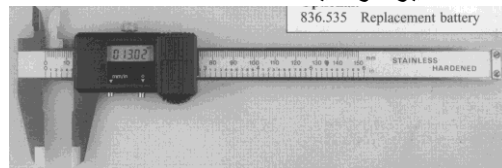

### ميكرومتر ٢٣٠٠

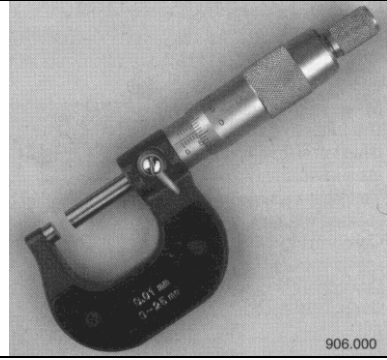

ميكرومتر ٢٤٠٠

مجموعة V بلوك

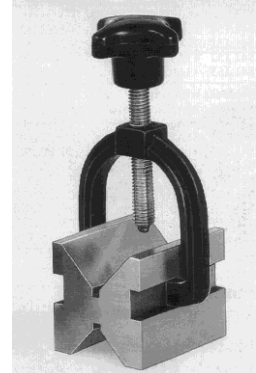

قدمة فكية ذات ورنية من الصلب

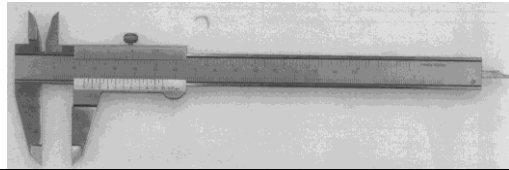

مجموعة قالب قياس منزلق

مبين اختبار ٥-٠ مم، بدقة ٠.٠١ مم.

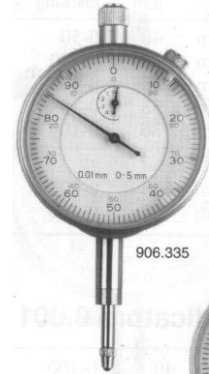

وحدة قياس الازاحة الخطية

جهاز قياس قدرة

وحدة اضاءة مضخمة

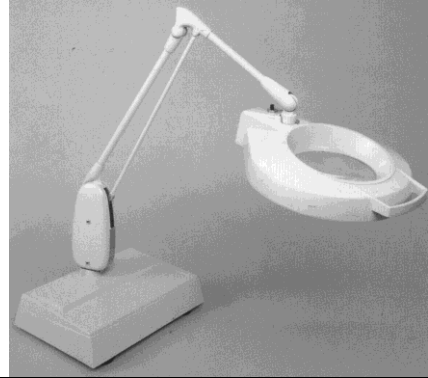

مجموعة جهاز لقياس اللولب الداخلى والخارجى.

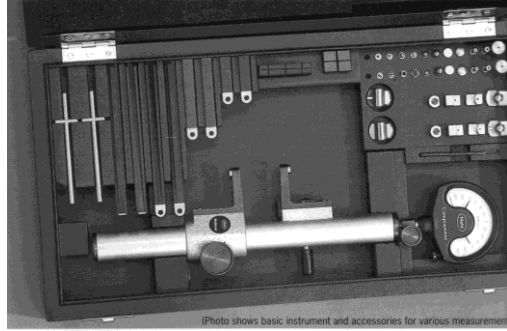

(Photo shows basic instrument and accessories for various measurement)

ترابيزة ذات سطح جرانيت



منشور ضوئى مزدوج



## معمل التشغيل المتقدم CNC

### المخرطة العددية CNC Center Lathe

